

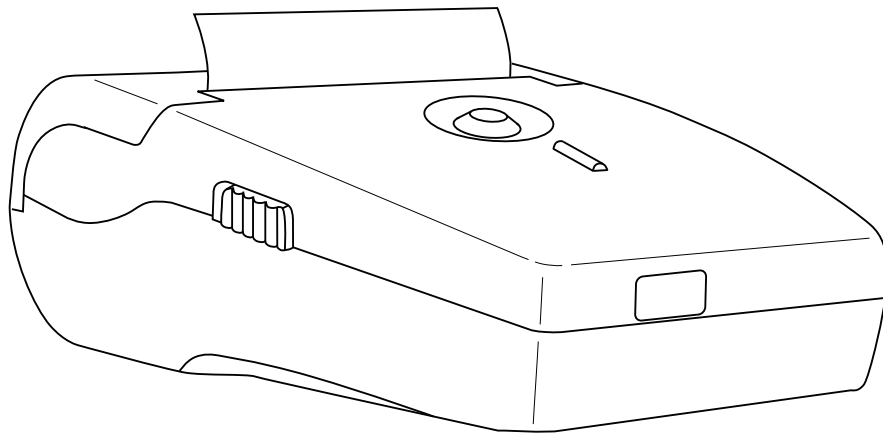

# Imprimante Sans-Fil à Infrarouge

## Instruction 24-9450 Manuel d'utilisation & de Maintenance

Rev. 2 – Octobre 2006



# LA GARANTIE

Bacharach, Inc. garantit à ces acheteurs, qu'au moment de la livraison du produit, celui-ci sera exempt de tout défaut matériel comme de fabrication, et sera conforme aux caractéristiques appliquées par Bacharach, Inc.. Bacharach, Inc. garantit à l'acheteur qu'il donnera le bon titre à ce produit.

La responsabilité de Bacharach, Inc. et le recours de l'acheteur sous cette garantie sont limités au remplacement ou à la réparation du présent produit ou une partie de celui-ci qui sera retourné à l'usine de fabrication, jugé raisonnablement défectueux par Bacharach, Inc., à condition que la notification écrite soit donnée à Bacharach, Inc. par l'acheteur, avec une garantie de deux ans après la date d'achat de ce produit. Avec deux ans de garantie pour tous les cellules exceptés la cellule oxygène (O2) qui a une limite de garantie d'une année.

LES GARANTIES ANTÉRIEURES EN SONT EXCLUSIVES ET SONT DONNÉES ET ACCEPTÉES AU LIEU (I) ET DE TOUTES AUTRES GARANTIES, EXPRÈS OU IMPLIQUÉES, QUI INCLUENT SANS LIMITATION LES GARANTIES IMPLICITES DE LA VALEUR MARCHANDE ET DE LA FORME PHYSIQUE POUR UN BUT PARTICULIER : ET (II) TOUT ENGAGEMENT, RESPONSABILITÉ, DROIT, RÉCLAMATION OU REMÈDE DANS LE CONTRAT OU ACTE DÉLICTEUX, SI RÉSULTANT DE LA NÉGLIGENCE DE BACHARACH, RÉEL OU IMPLICITE. Les recours de l'acheteur seront limités à ceux fournis ci-dessous à l'exclusion et de tous autres recours comprenant, sans dommages fortuits ou consécutifs de limitation. Aucun accord variant ou prolongeant les garanties antérieures, des recours ou cette limitation ne liera Bacharach, Inc. à moins qu'il y ait un document écrit par Bacharach, Inc. .

**Enregistrer votre garantie sur le site  
[www.mybacharach.com](http://www.mybacharach.com)**

**Notice:**

Les améliorations et les perfectionnements de ce produit sont réguliers, donc les caractéristiques et l'information contenues dans ce document peuvent changer sans communication préalable.

Bacharach, Inc. ne sera pas responsable pour les erreurs concernant les dommages consécutif à l'utilisation du matériel.

Aucune partie de ce document ne peut être photocopiée, reproduite, ou traduite dans une autre langue sans l'accord écrit préalable de Bacharach, Inc.

Copyright © 2002–2008, Bacharach, Inc., tous droits réservés.

BACHARACH, Fyrite, INSIGHT & B-SMART sont des marques déposées de Bacharach, Inc. Toutes autres marques déposées, noms commerciaux, marques de service et les logos référencés ci-dessus appartiennent à leurs compagnies respectives.

Traduit de l'anglais par Hiromi Fernando - Société HEROSYSTEME

---

## SOMMAIRE

---

<b>Introduction</b> . . . . .	<b>1</b>
Description Générale . . . . .	1
Caractéristiques . . . . .	1
Bouton Alimentation . . . . .	2
Indicateur LED . . . . .	2
Bouton Poussoir . . . . .	2
Capteurs . . . . .	2
<b>Caractéristiques Techniques</b> . . . . .	<b>4</b>
<b>Mode Opérateur</b> . . . . .	<b>5</b>
Précautions . . . . .	5
Auto-Test . . . . .	5
Configuration . . . . .	6
Utilisation . . . . .	7
<b>Maintenance</b> . . . . .	<b>8</b>
Installation des Piles . . . . .	8
Installation du Papier . . . . .	8
Nettoyage de l'Imprimante . . . . .	10
Nettoyage de la tête d'impression . . . . .	10
<b>Pièces détachées et contrôle</b> . . . . .	<b>11</b>
Remplacement des Pièces détachées . . . . .	11
Service Après Vente . . . . .	11

## **Notes:**

# Introduction

## Description Générale

L'imprimante portable sans-fil Bacharach, utilise la technologie infrarouge, pour communiquer avec les autres instruments Bacharach capable de transmettre des données infrarouge (IrDA).

L'imprimante portable sans-fil Bacharach a été conçue pour une utilisation simple et pratique.

## Caractéristiques

- Impression sans-fil
- Communication IrDA standard ou HP protocol
- Impression silencieuse et rapide
- Impression thermique
- Chargement du rouleau de papier simple
- Nettoyage et maintenance simple
- Fonction d'auto-test

## Bouton Alimentation

Utiliser le bouton d'alimentation localisé sur le côté gauche de l'imprimante pour Allumer et Eteindre.

## Indicateur LED

- **Alimentation LED (Vert):** L'indicateur LED devient Vert lorsque l'imprimante est allumée.
- **Erreur LED (Rouge):** L'indicateur LED clignote lorsque le compartiment papier est vide, ou quand la température de la tête d'impression dépasse les 60°C. Le même indicateur LED clignote *une fois* lorsque l'imprimante est placée en mode configuration (voir Section *mode configuration*).

## Bouton Poussoir

- **Faire défiler :**
  - Appuyer sur le bouton pour faire avancer le papier. Appuyer et maintenir la touche vers le bas pour faire défiler le rouleau de papier en continu.
  - Ce bouton en complément avec la touche ON/OFF peut être utilisé pour démarrer la fonction d'auto-test de l'imprimante (voir Section *Auto-Test*).
  - Dans le mode configuration, cette touche est utilisée pour modifier le paramètre d'impression sélectionné (voir Section *mode configuration*).
- **Sélectionner :**
  - Ce bouton en complément avec la touche ON/OFF permet d'entrer dans le mode configuration de l'imprimante (voir Section *Mode configuration*).
  - Dans le mode configuration, utiliser cette touche pour sélectionner le paramètre d'impression désirée.

## Capteurs

- **Rouleau de papier mal installé :** Lorsque le rouleau de papier est mal installé, l'imprimante est incapable de prévenir les dommages sur le tête d'impression. Dans ce cas là, l'indicateur Erreur LED rouge clignotera.
- **Capteur Infrarouge :** Situé sur le panneau avant de l'imprimante, ce capteur reçoit les données infrarouge des appareils externes.

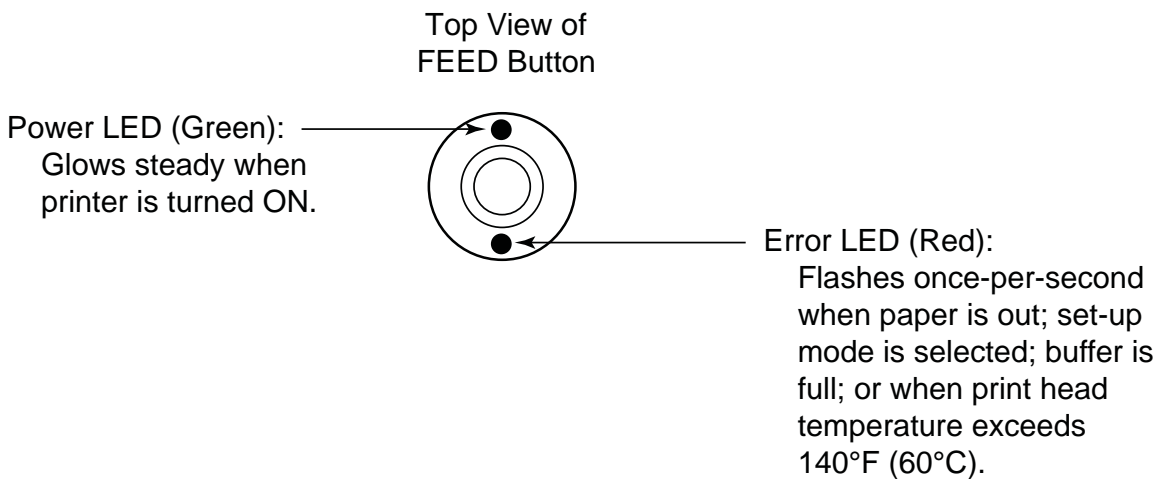
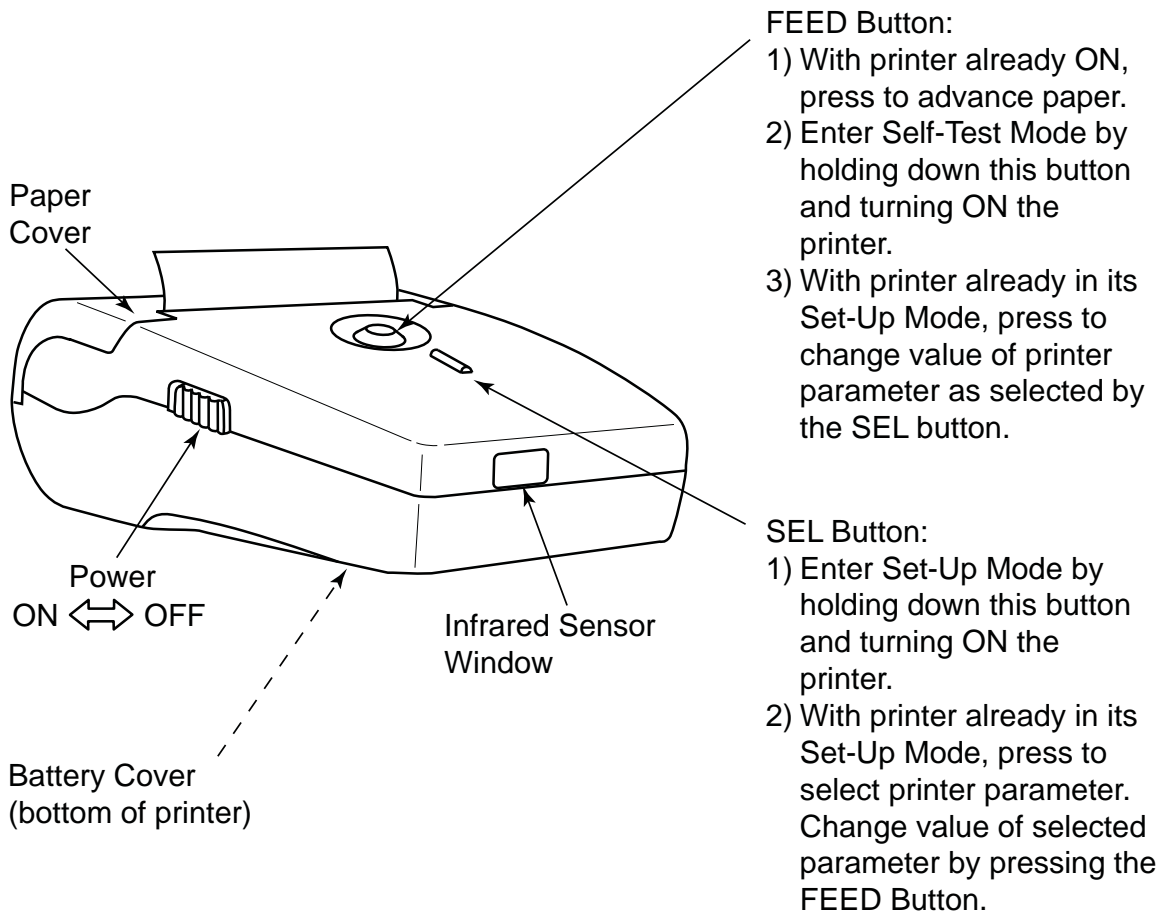

Figure 1. Component Locations and Functions

# Caractéristiques Techniques

Méthode d'Impression . . . . .	Thermique
Nombre de colonnes . . . . .	32 colonnes, 384 points/ligne
Taille des Caractères . . . . .	1.5 x 3.0 mm. (0.06 x 0.12 in)
Espace interligne . . . . .	4.0 mm (0.1 in)
Largeur de papier . . . . .	57.5 mm. (2.25 in)
Interface . . . . .	Infrarouge
Versions . . . . .	HP-Ir, IrDA-Off, IrDA-Sir, BHT-Ir(DENSO), ELME-Ir, CHAMJIN-Ir, IrDA 1.0
Caractères Internationaux . .	U.S.A., Turquie, Danemark, Norvège, Japon, Espagne, Italie, Suède, U.K., Alle- magne, France
Réception . . . . .	7 kB
Baud . . . . .	2400 – 11,5200 bps
Alimentation. . . . .	4 'AA' Piles Alkaline
Poids . . . . .	0.4 kg (0.8 lb)
Dimension. . . . .	811 x 142 L x 41 H mm. (3.2 l x 5.6 L x 1.6 H in)

# Mode Opérateur

## Précautions

Pour assurer le bon fonctionnement de l'appareil et maintenir la validité de la garantie, assurez-vous d'observer les précautions suivantes :

- Évitez les endroits sales, poussiéreux, excessivement chaud ou humide.
- Choisir une surface stable pour placer l'imprimante.
- Utiliser uniquement des piles alcaline
- Utiliser uniquement du papier thermique.

## Auto-Test

Le mode auto-test permet de vérifier le bon fonctionnement de l'imprimante, des paramètres de configuration et de la qualité d'impression.

1. Avant de démarrer l'auto-test, assurez-vous qu'il y a assez de papier pour l'effectuer (18" [46 cm]); que le couvercle papier soit correctement fermé; et que l'imprimante soit éteint.
2. Avec l'imprimante initialement éteint, appuyer et maintenir le bouton FEED puis allumer l'imprimante pour commencer le test.
3. Les informations typiques suivantes sont imprimées :

Version	: x.x.x
Colonne	: 32
Reception	: 8 bit
Parité	: Non
Baud	: 9600 bps
Pays	: U.S.A.
Mode d'impression	: Texte
Papier	: Normal
Densité	: 100%
IrDA	: IrDA-SIR
Alimentation	: 6.0V
Temp. tête	: 31°C

## Mode Configuration

L'imprimante est configurée en usine avec les paramètres par défaut suivants :

Colonne	: 32 colonnes
Baud	: 9600 bps
Impression	: Text
Papier	: Normal
Densité	: 100%
IrDA	: IrDA-SIR

Si nécessaire, les paramètres par défaut peuvent être changés comme suit :

1. Avec l'imprimante initialement éteint, appuyer et maintenir le bouton SEL et allumer l'imprimante.
2. L'imprimante est maintenant en mode configuration comme indiqué par le clignotant l'indicateur LED rouge.

**Note:** *Si aucun bouton n'est pressé durant plus de 15 secondes le mode configuration s'arrête automatiquement sans changer les paramètres originaux.*

3. La colonne est le premier paramètre imprimé. Appuyer sur le bouton FEED permet de changer les paramtres.

SEL Bouton	FEED Bouton
Colonne	32, 36
Baud	115200, 57600, 38400, 19200, 9600, 4800, 2400, 1200 600, 300
Pays	U.S.A., Turquie, Denmark, Norvège, Japon, Espagne, Italie, Suède, U.K., Allemagne, France
Mode d'impression	Texte
Papier	Normal
Densité	50 – 150% in 5% steps
IrDA	HP-Ir, IrDA-Off, IrDA-Sir, BHT-Ir(DENSO), ELME-Ir, CHAMJIN-Ir, IrDA 1.0

4. Appuyer sur le bouton SEL button pour imprimer le paramètre suivant, et utiliser le bouton FEED pour changer la valeur désirée.
5. Répéter l'étape 4 autant que nécessaire pour changer tous les paramètres.

6. Une fois que tous les paramètres ont été configurés appuyer et maintenir le bouton SEL, et appuyer sur le bouton FEED pour sauvegarder les nouvelles configurations; après quoi le message “Mode configuration terminée !!” devrait être imprimé.

## Utiliser l'imprimante

Voir Figure 2. Allumer l'imprimante et voir si le l'alimentation LED passe au vert.

Aligner le capteur infrarouge de l'imprimante et celui de l'appareil externe. L'imprimante ne doit pas être à plus de 45 cm de l'instrument ni avoir un angle de plus de 30 degrés.

Commencer à imprimer comme décrit dans le manuel d'instruction de l'instrument.

**Note :** *Si l'imprimante n'imprime pas, vérifier le protocole de communication (IrDA-SIR or HP-Ir) soit configuré aux mêmes normes sur l'imprimante et l'instrument externe*

## Maintenance

Power LED (Green)

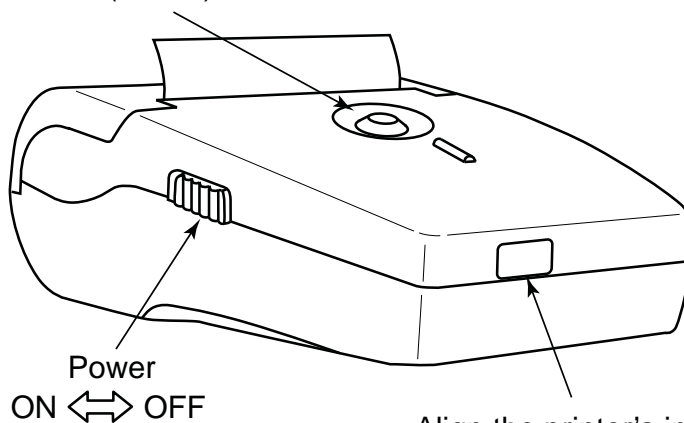

Align the printer's infrared sensor to the infrared output of the external instrument. The printer's sensor should not be more than 18 inches (45 cm) away from the instrument, at an angle of no more than 30 degrees.

*Figure 2. Using the Printer*

## Installation des piles

Installer 4 piles alcaline 'AA' comme suit :

1. Eteindre l'imprimante.
2. Oter le couvercle à pile au bas de l'imprimante.
3. Enlever les anciennes piles.
4. Insérer les 4 piles alcaline 'AA', en respectant leur polarité, à l'intérieur du compartiment à piles.
5. Installer le couvercle à pile.

## Installation du papier

Lorsque l'imprimante est vide de papier, l'indicateur LEs rouge sur le panneau vant clignote, donc installer un nouveau rouleau de papier comme suit :

1. Soulever vers le haut le couvercle papier, et l'ouvrir comme indiqué sur la figure 3
2. Enlever l'ancien rouleau.
3. Installer le nouveau rouleau de papier dans la direction indiqué.
4. Fermer le couvercle papier de manière à ce que le papier soit pincé entre le rouleau de papier et la tête d'impression. Déchirer ou enlever le papier qui dépasse.

**Note:** *S'il y a des données non imprimées en mémoire lorsque le rouleau est terminé et que l'imprimante n'a pas été éteint, celui-ci reprendra automatiquement l'impression, 5 secondes après la fermeture du couvercle papier.*

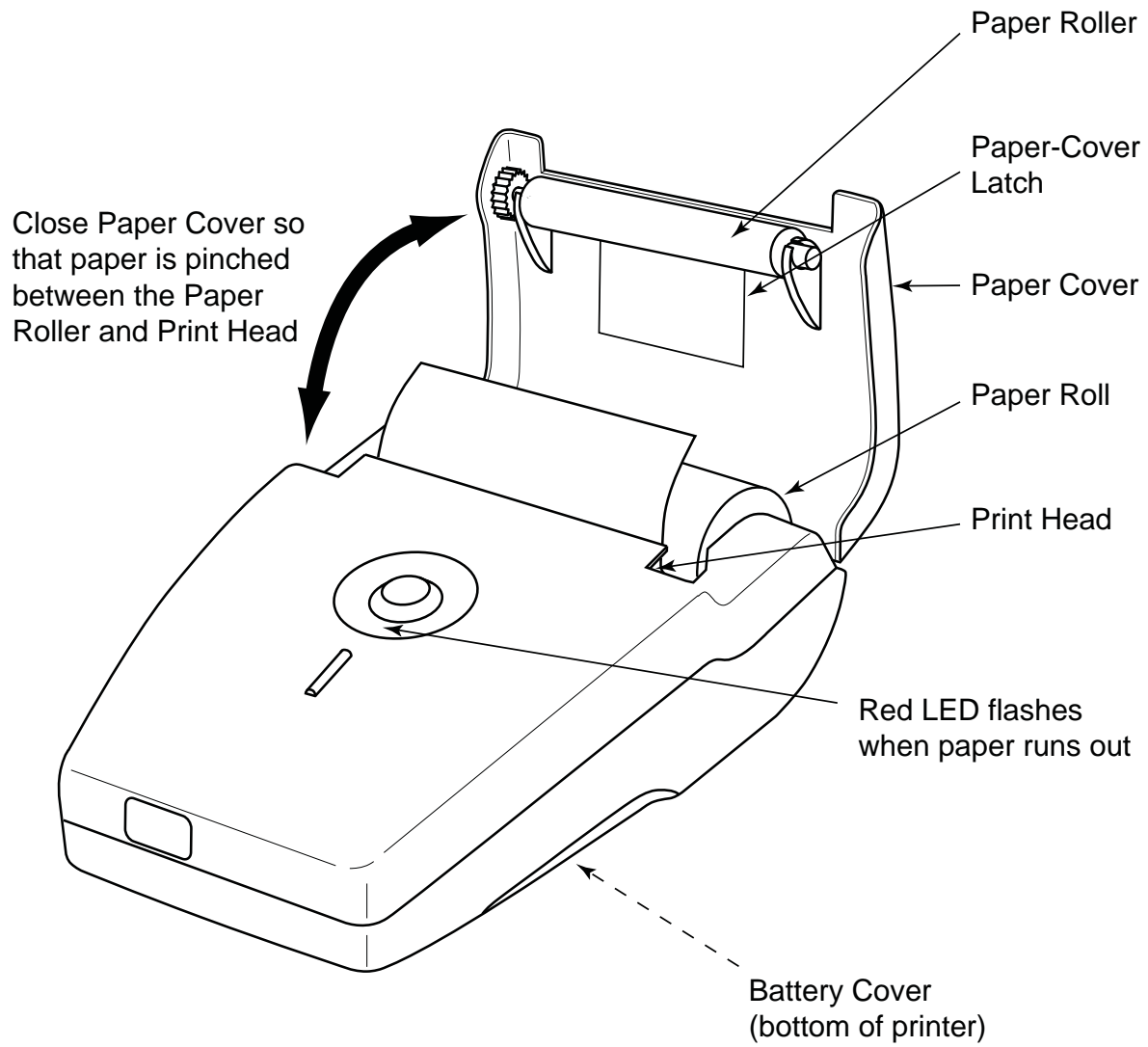

Figure 3. Maintenance

## Nettoyer l'imprimante

Les surfaces externes de l'imprimante peuvent être nettoyées simplement avec un tissu humide. N'utiliser aucun dissolvant qui puisse attaquer le plastique. Vérifier que les éléments internes soient toujours secs.

## Nettoyer la tête d'impression

Pour maintenir une bonne qualité d'impression il est recommandé de nettoyer la tête d'impression au moins une fois par an ou au moins une fois par mois si l'imprimante est utilisé fréquemment.

### Matériel Requis :

- Alcool d'isopropyle
- Disque de Coton

### Procédure:

1. Eteindre l'imprimante.

**Attention:** *Laisser la tête d'impression se refroidir avant de commencer le nettoyage, sinon des dommages peuvent se produire.*

2. Ouvrir le couvercle papier et enlever le rouleau.
3. Utiliser le disque de coton imbibé d'alcool pour nettoyer les points de chauffage de la tête d'impression. *Faites attention à ne pas toucher les points de chauffage avec vos doigts.*
4. Laisser l'alcool sécher.
5. Recharger le rouleau de papier et fermer le couvercle.

# Pièces détachées & Contrôle

## Pièces détachées

	<b>Part No.</b>
Papier Thermique :	
1 rouleau .....	06-8733
5 rouleaux (pack) .....	24-1310
Couvercle compartiment pile .....	24-1405

## Service Après Vente

### USA

#### **Pennsylvannie**

621 Hunt Valley Circle  
 New Kensington, PA 15068  
 Phone: 724-334-5051  
 Fax: 724-334-5723  
 Email: help@mybacharach.com

#### **Canada**

Bacharach of Canada, Inc.  
 20 Amber Street Unit #7  
 Markham, Ontario L3R 9W7 Canada  
 Phone: 905-470-85P4  
 Fax: 905-470-8963  
 Email: bachcan@idirect.com



Siège

621 Hunt Valley Circle, New Kensington, PA 15068

Ph: 724-334-5000 • Fax: 724-334-5001 • Toll Free: 800-736-4666

Website: [www.mybacharach.com](http://www.mybacharach.com) • E-mail: [help@mybacharach.com](mailto:help@mybacharach.com)

Printed in U.S.A.

